



Демоверсия комплексного вступительного испытания для
поступающих в 5 класс

Математика

1. Найти значение выражения $6 \text{ ц } 13 \text{ кг} \cdot 6 - 7 \text{ т } 29 \text{ кг} : 3$. Ответ выразить тоннах, центнерах и килограммах.
2. В торговом центре Мария решила заказать своей бабушке очки в одном из трёх магазинов. Бабушке необходимы двое очков. Цены, предлагаемые магазинами, представлены в таблице. Оплата доставки не входит в стоимость заказа.

Магазин	Оправа (руб.)	Линзы (руб. за 2 шт.)	Доставка (руб.)	Дополнительные условия
А	3950	2550	580	при заказе стоимостью более 12000 рублей скидка на заказ 910 рублей
Б	4300	1910	480	при заказе стоимостью более 12000 рублей скидка на заказ 960 рублей
В	4180	2360	500	при заказе стоимостью более 12000 рублей доставка бесплатно

В каком магазине покупка (заказ + доставка) очков будет наиболее выгодной? В ответе указать стоимость такой покупки в рублях.

3. Артём каждый день в течение недели занимается бегом. В понедельник он решил пробежать 4 км. Каждый день Артём увеличивает расстояние бега на 3 км. Сколько всего километров за неделю пробежит Артём?
4. Площадь одной клетки равна 2. Найти площадь фигуры, изображённой на рисунке.

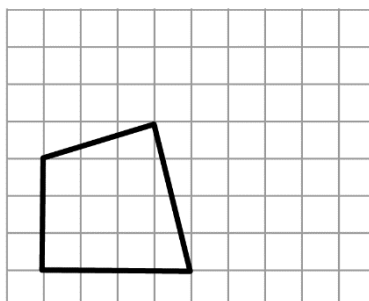

5. Решите уравнение $37 \cdot (39 - 2x) = 481$.



6. Автомобиль расходует 9 л бензина на 100 км пути. Хватит ли 23 л бензина, чтобы доехать из Рязани до Владимира, расстояние между которыми по трассе равно 248 км?
7. Оконная рама изготовлена из сосны, размеры указаны на рисунке. Толщина бруса — 8 см. Найти разность внешнего и внутреннего периметров рамы. Ответ дать в миллиметрах.

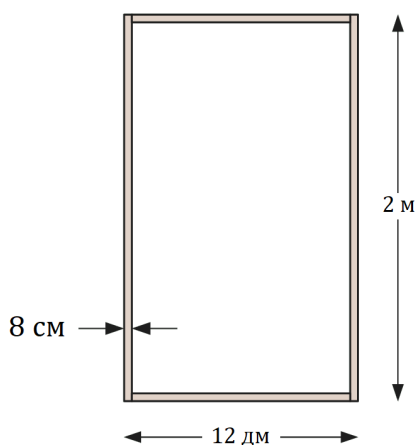

8. Куртка стоит на 1000 рублей дешевле, чем четыре шапки, а две пары перчаток стоят на 1000 рублей дороже, чем одна шапка. Сколько стоит комплект из одной куртки, одной шапки и одной пары перчаток, если одна куртка стоит столько же, сколько и шесть пар перчаток?
9. Никита решил раскрасить ступеньки лестницы в три цвета в таком порядке, начиная с первой ступеньки: одну в красный, две в жёлтый, три в зелёный, четыре в красный, пять в жёлтый, шесть в зелёный и так далее. Какого цвета будет шестьдесят седьмая ступенька?
10. В одиннадцати квадратах записано каждое из чисел от 1 до 11 так, чтобы каждая тройка чисел по прямой линии давала в сумме 18. Найти ту тройку чисел, которые при перемножении дают наибольшее произведение. Чему оно равно?

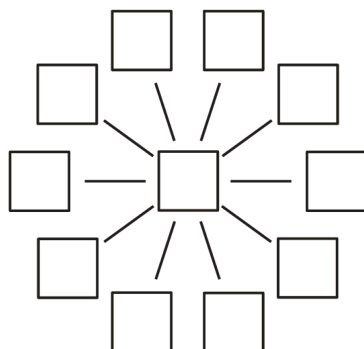



Русский язык

Прочитайте текст и выполните задания.

(1) Эта история произошла в Новокузнецке. (2) Жила там бабушка одна. (3) Когда ушёл её дедушка, она загрустила, некому стало возить её на дачу. (4) И вообще тоскливо ей стало, даже поговорить не с кем. (5) Подарили ей родственники сотовый телефон, а пятилетняя внучка возьми и скажи:

– (6) Ну вот, бабуля, теперь можешь с людьми общаться. (7) Желать им чего-нибудь.

– (8) Так это же деньжищи какие надо!

– (9) Ну, первые десять секунд бесплатные.

(10) У бабы Нюры созрел план. (11) Она завела себе тетрадку, куда записала всех знакомых и родственников. (12) Разбила четко по времени, кому и когда звонить. (13) Разговор был примерно такой:

– (14) Здравствуйте, это баба Нюра. (15) С Медовым Спасом вас! (16) Не забудьте взять зонтик. (17) Дождь обещали.

– (18) Спасибо, баба Нюра!

(19) Ровно десять секунд. (20) Обычно она поздравляла с каким-то праздником и давала добрый совет. (21) Советы были настолько приятными и милыми, что про неё на местном телевидении сделали сюжет. (22) После которого местный мобильный оператор дал ей номера телефонов своих абонентов.

(23) Через три месяца в городе уже все знали бабу Нюру. (24) Считалось, что, если она позвонила человеку, день у него будет счастливым. (25) В очереди на почте можно было услышать:

– (26) Спасибо, баба Нюра! (27) Вы тоже не забудьте поесть. (28) Здоровья!

(29) Я слышал эту историю от знакомых, но сам не верил. (30) И вот однажды на мой телефон позвонили с неизвестного номера:

– (31) Здравствуй, это баба Нюра. (32) С Пасхой вас! (33) Улыбнись солнцу!

– (34) Спасибо, баба Нюра! (35) Ты сделала мой день.

(36) Это было так просто и хорошо. (37) Я вспомнил свою бабушку. (38) Посмотрел на солнце и улыбнулся.

(По А. Бессонову)



1. Какой тип речи представлен в предложениях 1-5?
2. В предложениях 19-30 найдите антоним к слову «неудачный, трудный» и выпишите его.
3. В предложениях 2-3 найдите слово, соответствующее схеме: $\neg x \wedge \wedge \square$
4. Среди предложений 23-35 найдите предложение с однородными сказуемыми. Выпишите эти сказуемые.
5. Из предложения 20 выпишите обстоятельство.
6. Заполните первый пропуск в морфологическом разборе существительного "зонтик" из предложения (16).

Взять (что?) зонтик -- имя существительное (1)_____склонения, (2)_____рода; стоит в форме (3)_____падежа, единственного числа. В предложении является (4) _____."

- 1) первого
- 2) второго
- 3) третьего

7. Заполните второй пропуск в морфологическом разборе существительного "зонтик" из предложения (16).

Взять (что?) зонтик -- имя существительное (1)_____склонения, (2)_____рода; стоит в форме (3)_____падежа, единственного числа. В предложении является (4) _____."

- 1) мужского
- 2) женского
- 3) среднего



8. Заполните третий пропуск в морфологическом разборе существительного "зонтик" из предложения (16).

Взять (что?) зонтик -- имя существительное (1)_____склонения, (2)_____рода; стоит в форме (3)_____падежа, единственного числа. В предложении является (4)_____."

- 1) именительного
- 2) родительного
- 3) винительного
- 4) предложного

9. Заполните четвёртый пропуск в морфологическом разборе существительного "зонтик" из предложения (16).

Взять (что?) зонтик -- имя существительное (1)_____склонения, (2)_____рода; стоит в форме (3)_____падежа, единственного числа. В предложении является (4)_____."

- 1) подлежащим
- 2) определением
- 3) дополнением
- 4) обстоятельством

10. Заполните первый пропуск в морфологическом разборе глагола "подарили" из предложения (5).

Родственники (что сделали?) подарили -- глагол (1)_____спряжения. Стоит в форме (2)_____времени, (3)_____, множественного числа. В предложении является (4)_____."

- 1) первого
- 2) второго



11. Заполните второй пропуск в морфологическом разборе глагола "подарили" из предложения (5).

Родственники (что сделали?) подарили -- глагол (1)_____спряжения. Стоит в форме (2)_____времени, (3)_____, множественного числа. В предложении является (4)_____."

- 1) прошедшего
- 2) настоящего
- 3) будущего

12. Заполните третий пропуск в морфологическом разборе глагола "подарили" из предложения (5).

Родственники (что сделали?) подарили -- глагол (1)_____спряжения. Стоит в форме (2)_____времени, (3)_____, множественного числа. В предложении является (4)_____."

- 1) первого лица
- 2) мужского рода
- 3) третьего лица
- 4) женского рода
- 5) ни один из приведенных вариантов не подходит

13. Заполните четвёртый пропуск в морфологическом разборе глагола "подарили" из предложения (5).

Родственники (что сделали?) подарили -- глагол (1)_____спряжения. Стоит в форме (2)_____времени, (3)_____, множественного числа. В предложении является (4)_____."

- 1) глаголом
- 2) обстоятельством
- 3) сказуемым



14. Выберите предложение, в котором необходимо поставить запятую/запятые.
(Знаки препинания внутри предложений не расставлены.)

- 1) А вы попробуйте сами приготовить такой обед и накрыть на стол!
- 2) Попробуй-ка этот вкусный суп с белыми грибами!
- 3) В память о той поездке мама каждый год готовила грибной суп и украшала его зеленью.
- 4) Сегодня ребята мы будем есть грибной суп.

15. Выберите слово, в котором ударение нужно поставить на второй слог.

- 1) углубить
- 2) цепочка
- 3) кралась
- 4) торты



Общая эрудиция

Познакомьтесь с текстами 1-2 и выполните задания 1–4.

Текст 1

В гостях у Деда Мороза

На берегу реки Сухоны в пригороде Великого Устюга расположен один из самых знаменитых домов, где живёт всеми любимый Дедушка Мороз. Деревянный терем укрыт среди высоких елей в самом сердце его вотчины.

В течение всего года в зависимости от сезона мероприятия и шоу- программа меняются. Попасть на территорию можно как самостоятельно, так и вместе с туристической группой, по заранее приобретённой путёвке. В преддверии новогодних каникул на первом этаже Дома Деда Мороза устанавливается праздничная ёлка, а территория всей вотчины подсвечивается гирляндами. В период каникул самый большой наплыв людей, поэтому поездку сюда лучше спланировать заранее.

Здесь так много всего интересного! Например, почтовое отделение, куда приходят письма Деду Морозу – около 200 000 в год, и на все он отвечает! Отсюда своим близким можно отправить открытку со специальным штампом.

В вотчине гости знакомятся не только с волшебными предметами, но и со вполне «земными» ремёслами. На территории есть столярная мастерская и кузница, а умельцы фольклорного центра «Горница» за чаепитием делятся секретами традиционных русских промыслов и проводят мастер-классы по работе с берестой, льном и другими материалами.

Ожидаете ли вы увидеть среди всей этой зимней сказки тропические растения? А они здесь есть! В вотчине круглый год работает зимний сад, в котором цветут розы и кактусы, растут ананасы и лимоны, а в пышных зарослях воркуют попугаи и журчат фонтаны.

Ещё одно интересное место резиденции Деда Мороза в Великом Устюге – ледник. Это терем с ледяными скульптурами, где даже в жару температура не поднимается выше -11°C .



Обязательный пункт маршрута – зоопарк вотчины с оленями, медведями, филинами, лисами. Звери обитают здесь не в тесных клетках, а в просторных вольерах посреди леса.

На территории вотчины есть ледяные горки, верёвочный парк. Пожалуй, самое необычное развлечение – катание на печи Емели.

Если вы устали исследовать все местные чудеса пешком, садитесь на снегоход или сани с лошадьми, а летом – на паровозик. Всех, кто замёрз, в лесной аптеке напоят горячим чаем, расскажут о целебных свойствах северных трав, а в ресторане «Снежинка» накормят блюдами русской кухни. Поблизости от ресторана в торговых рядах продаются разнообразные сувениры с новогодней тематикой.

В этом сказочном месте можно остаться на несколько дней – в вотчине есть уютная гостиница с резными наличниками на окнах и деревянные коттеджи, похожие на пряничные домики.

Текст 2

Цены в 2022 году

Стоимость билетов варьируется в зависимости от сезона, возраста посетителя и наличия у него льгот. Цены растут с приближением новогодних каникул и достигают пика 1–10 января.

Отдельно посетить Дом Деда Мороза не получится. Экскурсия туда входит в комплексный маршрут прогулки по всей вотчине. В минимальный экскурсионный пакет «Сказка Деда Мороза» включены:

- 1) проход на территорию;
- 2) прогулка по зоне с аниматорами «Тропа сказок»;
- 3) посещение зимнего сада и почтового отделения;
- 4) экскурсия по Дому Деда Мороза;
- 5) развлечения в зоне с аттракционами.

Цена пакета «Сказка Деда Мороза» в период с 16 ноября 2021 г. по февраль 2022 г. для взрослых – 1650 рублей, для школьников с 6 до 17 лет – 1450 рублей, для детей с 3 до 5 лет – 1050 рублей.



Право на льготный проход в любое время вне зависимости от сезона имеют инвалиды и действующие военнослужащие.

Посетители, прибывшие в вотчину самостоятельно, без туристической группы, обслуживаются в кассе в порядке живой очереди. Дети до 14 лет допускаются на территорию только в сопровождении взрослых. Выбрать пакет и оплатить вход на территорию вотчины можно в кассе у главных ворот или на официальном сайте.

1. Выберите утверждения, которые соответствуют информации из текста 1. Запишите их номера.

- 1) Стоимость билетов меняется в зависимости от сезона, возраста посетителя и наличия у него льгот.
- 2) Можно купить отдельный билет в Дом Деда Мороза и не посещать другие экскурсионные объекты.
- 3) Оплатить посещение Вотчины Деда Мороза можно на сайте или в кассах.
- 4) Посетители, прибывшие в вотчину самостоятельно, обслуживаются без очереди.

2. В текстах часто встречается слово «вотчина». Догадайтесь, что оно обозначает. Выберите верное толкование этого значения слова. Запишите номер ответа.

- 1) родина
- 2) изба
- 3) владение
- 4) город

3. В тексте 1 Вы прочитали предложение «Деревянный терем укрыт среди высоких елей в самом сердце его вотчины». Как Вы поняли выражение «в самом сердце его вотчины»? Выберите верное толкование значения выражения. Запишите номер ответа.

- 1) в сердце человека



- 2) во внутреннем мире человека
- 3) в центре вотчины
- 4) в сердце Деда Мороза

4. Сколько стоит билет в Вотчину Деда Мороза? Установите соответствие между возрастом посетителя и ценой его билета. К каждому элементу первого столбца подберите соответствующий элемент из второго столбца.

ВОЗРАСТ	ЦЕНА
А) Вова, 4 года	1) бесплатно
Б) Антон, 28 лет	2) 1050 рублей
В) Марина, 13 лет	3) 1450 рублей
	4) 1650 рублей

Познакомьтесь с текстами 3-4 и выполните задания 5-7.

Текст 3

МОНГОЛЬСКИЙ ДЗЕРЕН – ГОРДОСТЬ ЗАБАЙКАЛЯ

Дзерен (монгольский дзерен), или зобастая антилопа – некрупная антилопа со стройными ногами и лировидно изогнутыми рогами у самцов, живущая в степи.

Второе название антилопа получила за то, что у самцов сильно развита гортань, которая делает низ шеи выпуклым. Подобно другим антилопам, этот вид животных отряда

парнокопытных весь год держится большими стадами. На своих твёрдых копытах они каждый день пробегают большие расстояния в поисках новых пастбищ. В сухих степях

мало воды, и антилопы могут подолгу не пить. Скорость движения и выносливость взрослых животных, при массе тела взрослого самца до 40 кг, невероятна. При виде



опасности животное может скакать, делая 75–80 км в час, взлетая при 4–6-метровых прыжках до 2 м в высоту. Так антилопа может бежать час и более.

Когда-то в прошлом дзерены вольготно паслись на бескрайних степных просторах Центральной Азии. До появления человека у этих антилоп был только один враг – волк. Когда первые люди пришли в степь, они стали не только охотиться на дзеренов, но и осваивать степные экосистемы под пастбища для домашних животных. В результате антилоп становилось все меньше и меньше. В настоящее время они встречаются в степях и полупустынях Монголии, в Китае.

До конца 1930-х годов в нашей стране дзерены были многочисленны в Туве, но позже популяция резко сократилась. В настоящее время дзерен в России постоянно встречается лишь в Даурском заповеднике и его окрестностях на юге Забайкальского края.

С наступлением холодов дзерены собираются в большие стада и отправляются к зимним пастбищам. На малоснежных равнинах они могут найти достаточно сухой травы, чтобы прокормиться всю зиму. Дзерены привыкли кочевать на большие расстояния. Но переходя границу заповедника, антилопы часто становятся жертвой человеческой жадности и жестокости. В Китае этот вид почти исчез.

Не все люди понимают, что эти красивые животные – настоящая гордость Забайкалья, символ наших степей. Если люди не смогут их сохранить, забайкальские степи останутся навеки пустыми. Монгольский дзерен включён в Красную книгу РФ и Красную книгу региона.

Текст 4

ДАУРСКИЙ ГОСУДАРСТВЕННЫЙ ПРИРОДНЫЙ БИОСФЕРНЫЙ ЗАПОВЕДНИК

Заповедник в Юго-Восточном Забайкалье организован в основном для охраны птичьих гнездовий.

Состоит из нескольких изолированных озёрных и степных участков общей площадью 45 790 га. Климат резко континентальный, с холодной морозной, малоснежной зимой и жарким сухим летом с большим суточным перепадом температур. Продолжительность вегетационного периода 120–150 дней, вероятность заморозков сохраняется ещё в первой декаде июня, а заморозки на почве, связанные с осенним похолоданием, могут быть уже во второй половине августа.



В фауне заповедника 4 вида рыб, 3 вида амфибий (монгольская жаба, сибирская лягушка, дальневосточная квакша), 3 вида пресмыкающихся, более 315 видов птиц и 52 вида млекопитающих. Более 100 видов птиц внесены в красные книги различного ранга (даурский журавль, реликтовые чайки и др.). Из 52 видов зверей 4 внесены в

Красную книгу России. Список млекопитающих включает даурского ежа, 4 вида землероек-бурозубок, 6 видов рукокрылых, даурскую пищуху, 2 вида зайцев, 22 вида грызунов, хищников семейств собачьих (4 вида), куньих (6 видов), кошачьих (2 вида), парнокопытных (4 вида). Территория заповедника – единственное место России, где размножается и постоянно обитает дзерен.

5. Какие из предложений соответствуют содержанию текста 3? Запишите номера выбранных утверждений.

- 1) В прошлые столетия ареал обитания животных простирался до степей Поволжья.
- 2) Дзерены не привыкли кочевать на большие расстояния.
- 3) При виде опасности животное может скакать со скоростью 75–80 км в час.
- 4) В начале XX в. дзеренов в России можно было встретить только на территории Даурского заповедника и в его окрестностях, а также на юге Забайкальского края.
- 5) Наибольшей опасности дзерены подвергаются на территории Китая.

6. При чтении текстов встречаются слова, которые употребляются в повседневной жизни. Из текстов можно определить их смысл (содержание). Для каждого слова из первого столбца найдите одно верное толкование его смысла в тексте из второго столбца, обозначенное буквой.

- | | |
|---------------|-------------------------|
| А) вид | 1) совокупность условий |
| Б) экосистема | среды (влажность, |



температура), которые
предпочитает животное

2) территория обитания
организмов одного вида

3) совокупность живых
организмов и факторов неживой
природы на определённой
территории

4) совокупность организмов,
сходных по внешнему виду и
процессам жизнедеятельности

7. Используя содержание текста 1, запишите номер, под которым изображён монгольский дзерен.

1

1)



3)

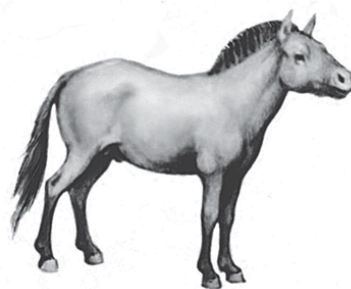

2)

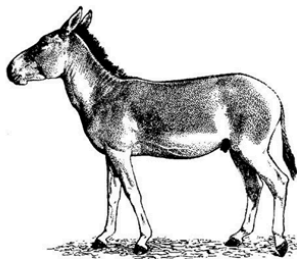

4)





8. До царя дошла весть, что кто-то из трёх богатырей победил Змея Горыныча.

Приказал царь им всем явиться ко двору. Молвили богатыри:

Илья Муромец: Змея победил Добрыня Никитич.

Добрыня Никитич: Змея победил Алёша Попович.

Алёша Попович: Я победил змея.

Известно, что только один богатырь сказал правду, а двое лукавили. Кто победил змея?

9. Из сейфа похищены важные документы. Полиция уверена, что в краже участвовали двое из семерых подозреваемых: А, Б, В, Г, Д, Е, Ж. По показаниям консьержки дома напротив один из похитителей был высокого роста. Шерлок Холмс, осмотрев место происшествия, обнаружил фантик от конфеты и несколько волосков собаки. По характерным царапинам на сейфе он определил, что взломщик—левша. А, Б, В и Г высокие; все, кроме А, любят конфеты; Д и Ж держат дома собак, а А и Е—левши. На основании всех улик инспектор Лестрейд арестовал А и Д. Правильно ли он поступил? Дайте ответ и обоснование.



Ответы и разбалловка

Математика

Номер задания	Правильный ответ	Балл
1	1 т 3 ц 35 кг	1
2	11940	1
3	91 км	1
4	25	1
5	13	1
6	да	2
7	640 мм	2
8	21500 рублей	2
9	зелёная	2
10	$7 \cdot 6 \cdot 5 = 210$	2

Русский язык

Номер задания	Правильный ответ	Балл
1	повествование	1
2	счастливый	1
3	загрустила	1
4	слышал, не время	1
5	обычно	1
6	2	1
7	1	1
8	3	1



9	3	1
10	2	1
11	1	1
12	5	1
13	3	1
14	4	1
15	2	1

Общая эрудиция

Номер задания	Правильный ответ	Балл
1	13	1
2	3	1
3	3	1
4	А2, Б4, В3	1
5	35	1
6	А4, Б3	1
7	1	1
8	Добрыня Никитич	1
9	Не правильно. Д может быть не виновен	2